

TECHNICKÁ SPECIFIKACE

tubusového světlovodu ALLUX 250 STANDARD

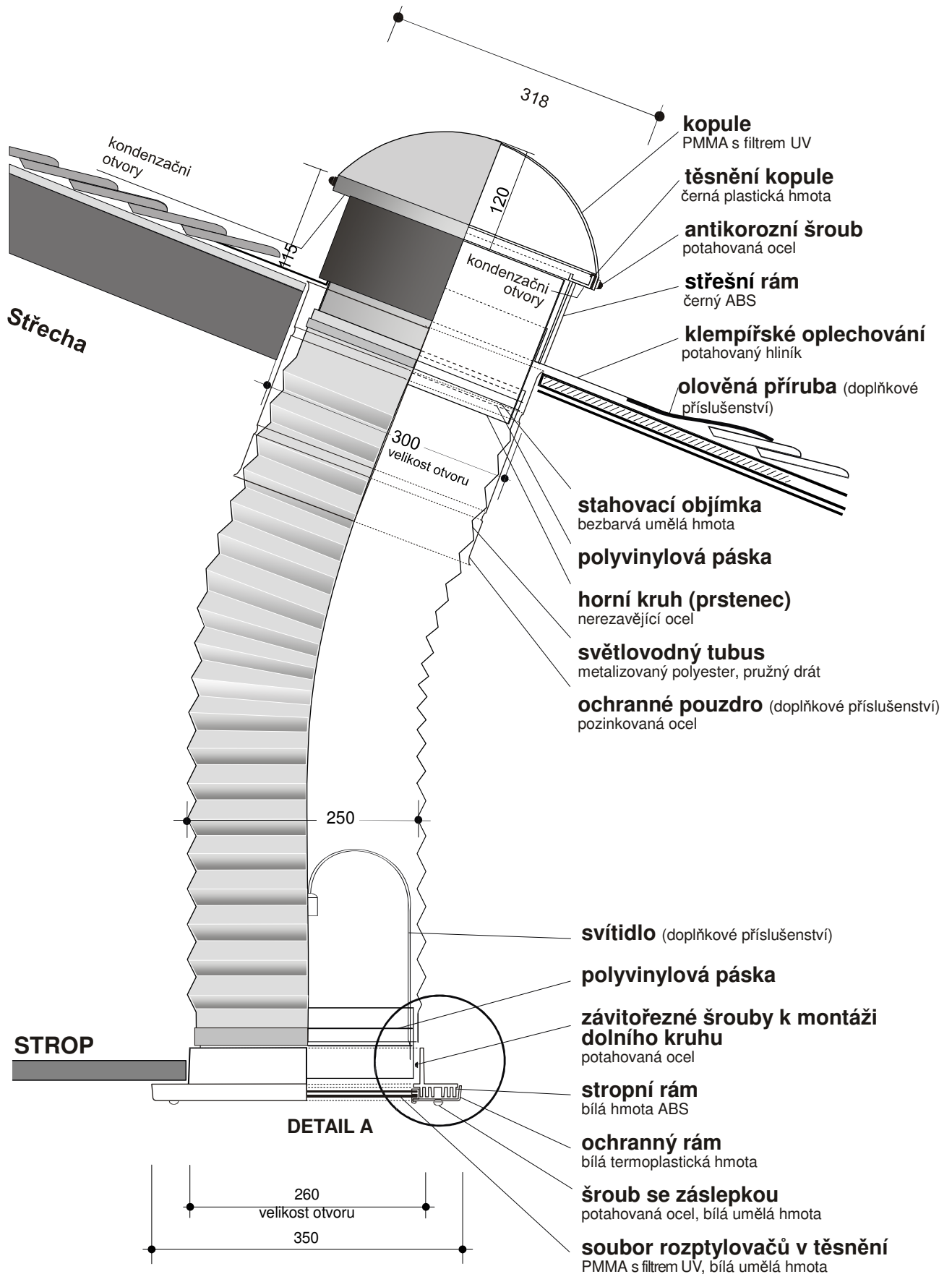

DETAIL A

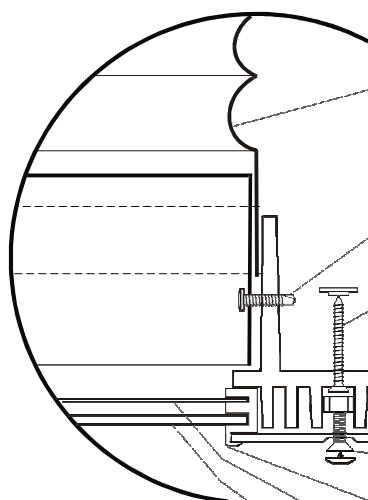

světlovodný tubus

reflexní hliník

závitořezné šrouby k montáži dolního kruhu

potahovaná ocel

upínadlo a šroub k montáži stropního rámu

bílá umělá hmota, potahovaná ocel

stropní rám

bílá hmota ABS

ochranný rám

bílá termoplastická hmota

metrický šroub se záslepkou k montáži ochranného rámu

potahovaná ocel, bílá umělá hmota

dvojitě těsnění

bílá plastická hmota

průhledný rozptylovač (difuzér)

PMMA s filtrem UV 1,5 mm

prizmatický rozptylovač (difuzér)

PMMA s filtrem UV 3 mm

KLEPÍŘSKÉ ZPRACOVÁNÍ

KLEPÍŘSKÉ OPLECHOVÁNÍ STŘEŠNÍHO RÁMU

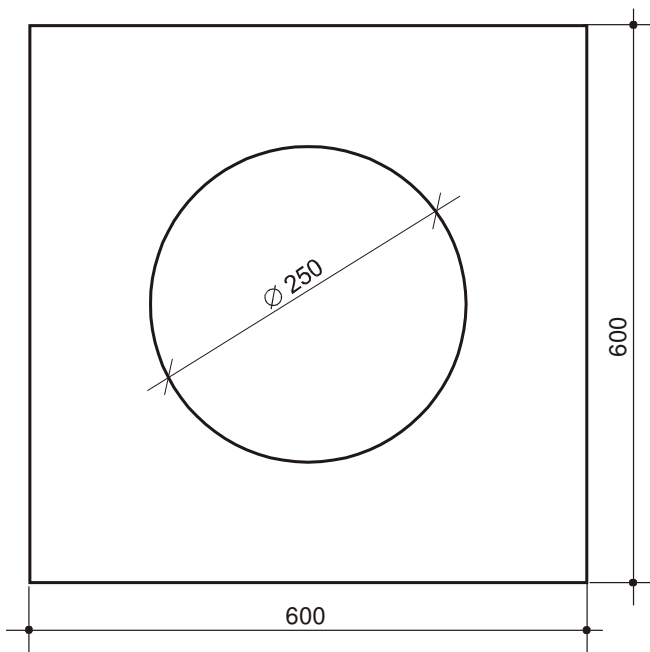

Stavební připravenost do ploché střechy = obruba (manžeta):

- max. vnější rozměry manžety 560 x 560 mm

- výška manžety 150 – 300 mm nad střešní plášť